

# PLOTOVÁ VÝPLŇ TAVOLA

**DEKMETAL®**

## PLOTOVÁ VÝPLŇ DEKMETAL

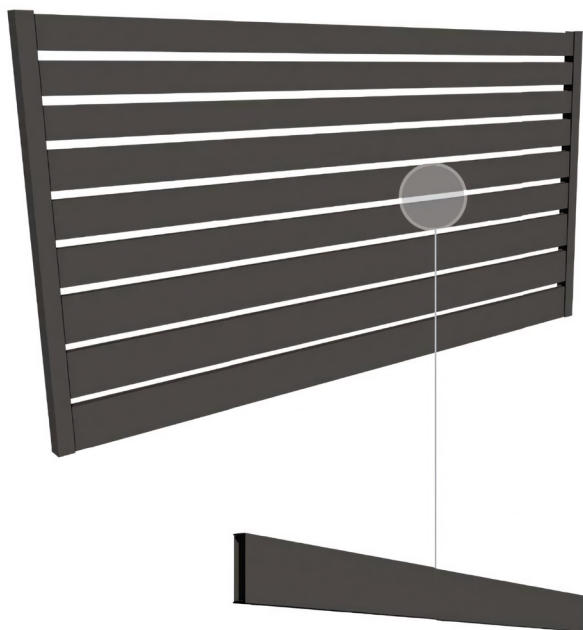

### ROZMĚRY

Délka	200-3000 mm
Výška	170-3000 mm
Šířka	35 mm
Tl. plechu	1,0 mm

Výroba plotových výplní délky více jak 3000 mm po konzultaci s výrobcem.

### PŘEDNÍ ČÁST LAMELY

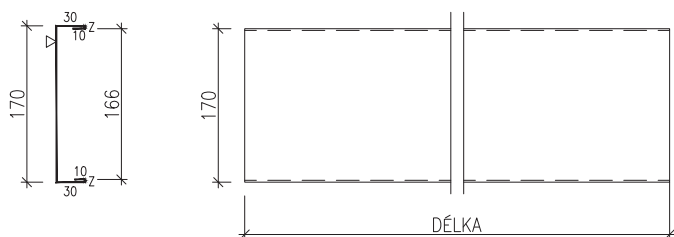

### ZADNÍ ČÁST LAMELY

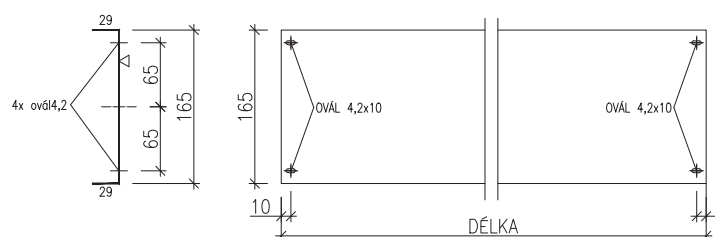

# TECHNICKÉ INFORMACE

## BOČNÍ NOSNÝ U-PROFIL

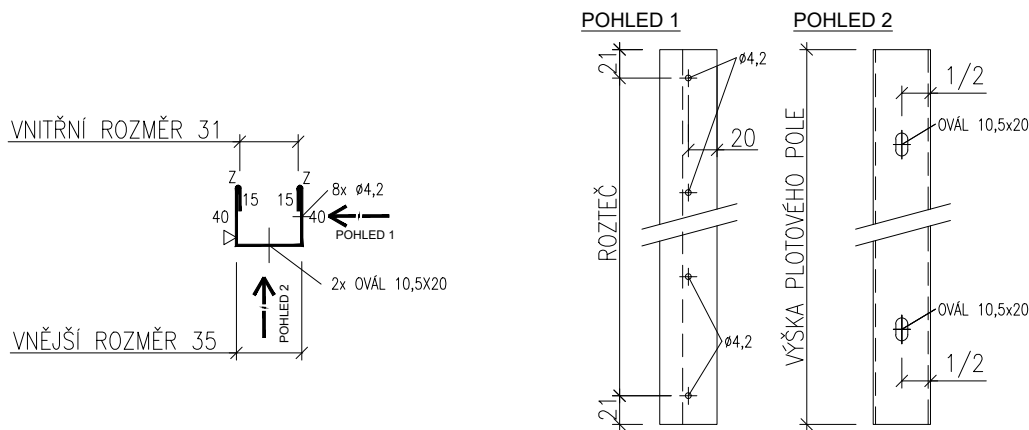

## DÉLKOVÝ ROZSAH PLOTOVÉ VÝPLNĚ:

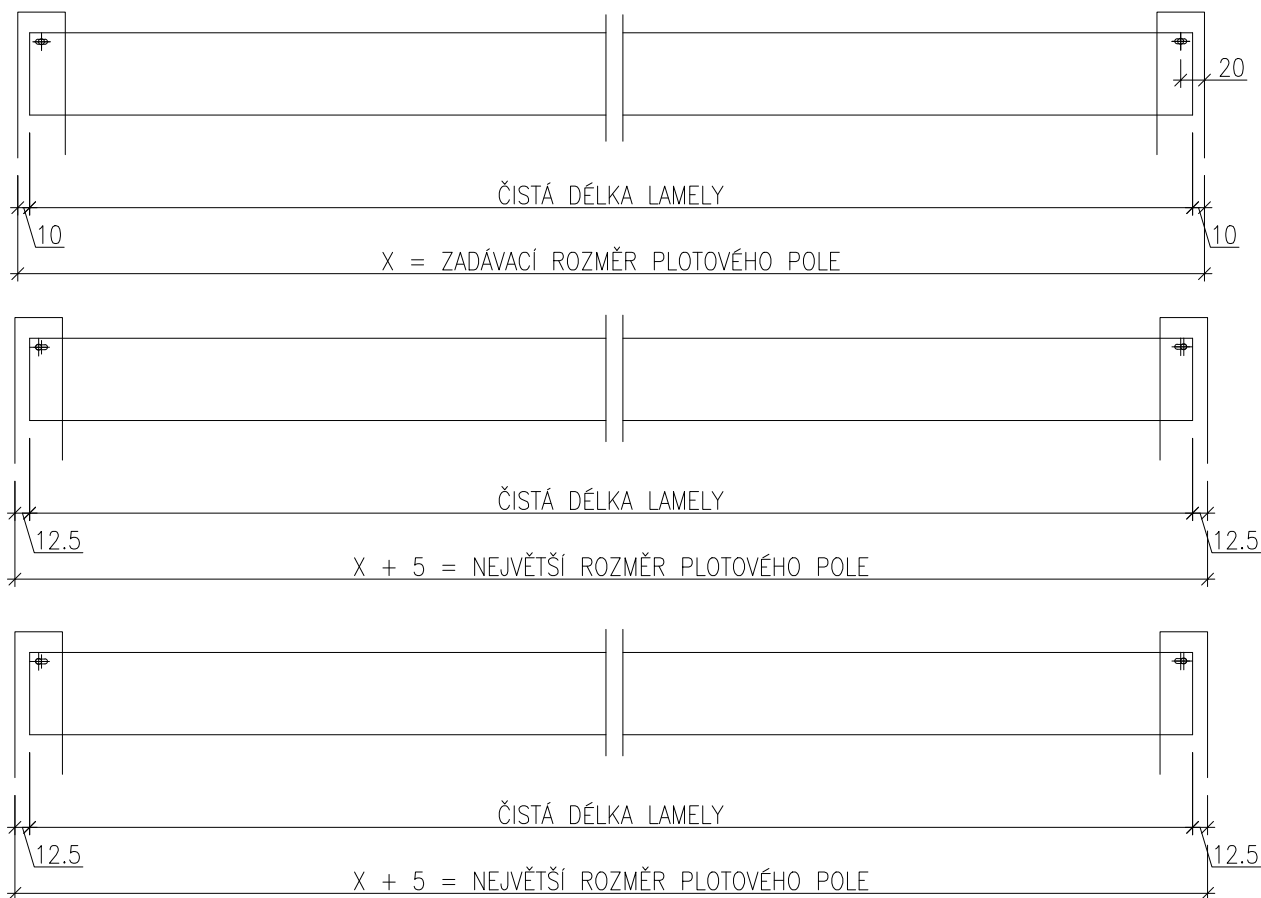

Výrobní tolerance jednotlivých rozměrů a úhlů u produktů uvedených v tomto technickém listě jsou uvedeny v interní, pravidelně aktualizované směrnici výrobce č. 00089/2004. Směrnice je plně v souladu s platnými výrobními normami a zavedeným systémem řízení výroby ISO 9001. Konkrétní hodnoty tolerancí na požádání u výrobce.



# TECHNICKÉ INFORMACE

## ROZMĚRY A MATERIÁLY:

Plotová výplň TAVOLA je tvořena skládanými vodorovnými lamelami (přední a zadní část), které se připevňují k bočním nosným ohýbaným profilům ve tvaru U pomocí trhacích nýtů do předem připravených montážních otvorů na zadní straně. Lamely mají standardně výšku 170 mm (lze na zakázku upravit dle přání zákazníka). Mezery mezi lamelami se upravují dle výšky plotové výplně v rozmezí 30 - 70 mm. Lamely jsou vyráběny o 20 mm kratší než délka plotové výplně z důvodu rektifikace délkového rozměru při montáži. Povrch prvků plotové výplně je chráněn při montáži ochrannou fólií.

Základním materiálem jsou lakované pozinkované plechy S280-320GD Z275 (alternativně ZM140 nebo AZ150) opatřené polyesterovým (SP), PVDF, popřípadě polyuretanovým lakem (PU) tloušťky 25 - 55 mikronů (dle zvoleného typu povrchové úpravy). Na objednávku je možné dodat pouze pozinkovaný povrch nebo specifické povrchové úpravy a dekory jako jsou například imitace dřevěných dekorů, metalické barvy apod. Taktéž je možná výroba z hliníku, které je dodáváno v přírodní nebo lakované úpravě.

## KONTAKTY

Informace jsou platné k datu vydání dokumentu.  
AKTUÁLNÍ VERZE DOKUMENTU JE VYSTAVENA NA [WWW.DEKMETAL.CZ](http://WWW.DEKMETAL.CZ)



### PRIMÁRNÍ KONTAKT PRO PLOTY:

[ploty@dekmetal.cz](mailto:ploty@dekmetal.cz)

### VŠECHNY KONTAKTY DEKMETAL:

[dekmetal.cz/kontakty](http://dekmetal.cz/kontakty)